

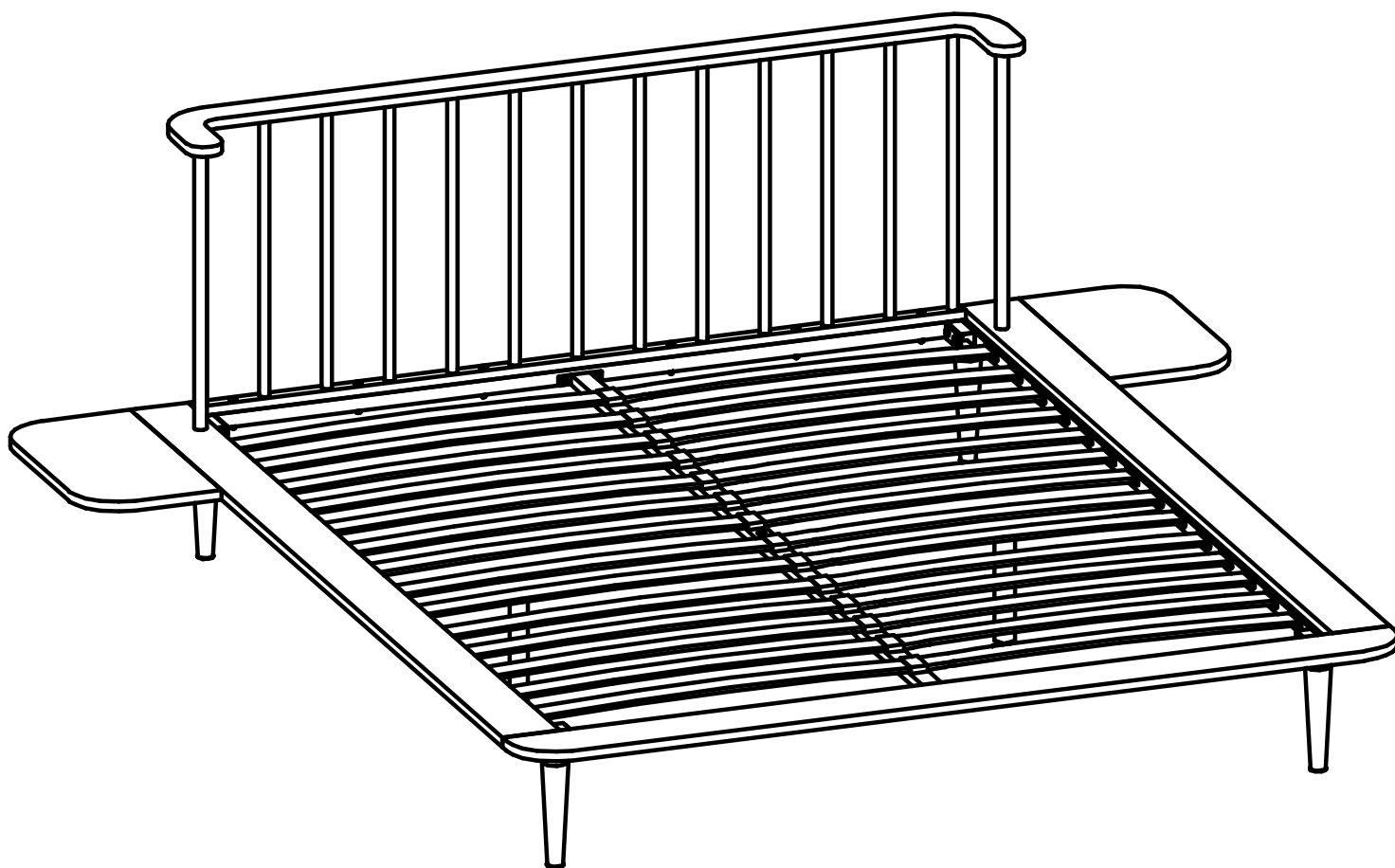

askona

ТЕРРИТОРИЯ ЗДОРОВОГО СНА

**Инструкция по сборке кровати
КМД-28 «Барна» («Барна»)
Сп. место 1400/1600 x 2000 мм.**



ТР ТС 025/2012, ГОСТ 19917-2014

Декларация о соответствии ЕАЭС № RU Д-RU.РА03.В.78872/23 от 12.05.2023 действительна до 10.05.2028 включительно, принята ООО «Глазовский завод металлоизделий».

Условия хранения и эксплуатации:

1. Кровать предназначена для лежания (сна и отдыха в положении лёжа).

Запрещено вставать, прыгать, ходить по кровати.

2. Установка кровати должна осуществляться на твёрдую и ровную поверхность.

3. Максимальная равномерно-распределённая нагрузка на одно спальное место составляет 200 кг (включая матрас).

Максимальная нагрузка на деревянный съёмный столик составляет 10 кг.

Максимальная нагрузка на деревянные царги боковые и иножья составляет 50 кг.

4. Рекомендуемая высота матраса от 12 см.

5. Хранить и использовать кровать можно только в закрытых, отапливаемых помещениях при температуре от +15°C до +25°C с относительной влажностью воздуха 55%-70%.

6. Поверхность деталей кровати следует оберегать от попадания влаги, щелочей, ацетона и т.д., а так же от механических повреждений.

7. Рекомендуется периодически (1 раз в полгода) проверять подтяжку болтовых и винтовых соединений и при необходимости подтягивать их.

8. Необходимо периодически удалять пыль с поверхности элементов кровати.

Не допускается применение соды, стиральных порошков, абразивных паст и прочих средств, не предназначенных для ухода за мебелью.

9. Кровать следует использовать только по непосредственному назначению.

Гарантийные обязательства:

1. Гарантийный срок производителя составляет 5 лет со дня передачи потребителю.

2. Гарантийные обязательства распространяются на дефекты материалов, комплектующих, составные части и дефекты изготовления.

3. Претензии по качеству товара, возникшие в период гарантийного срока, могут быть направлены Продавцу. Если случай признается гарантийным, Покупатель вправе потребовать безвозмездное устранение недостатка или предъявить иные требования, предусмотренные законодательством РФ.

4. Гарантийное обслуживание не производится в случае:

- нарушения Покупателем или третьими лицами правил эксплуатации и ухода за мебелью;
- наличия на изделии механических повреждений (царапины, сколы, потёртости), выявленных после сборки;
- нанесения ущерба изделию, вызванного воздействием химикатов, растворителей и иных едких веществ и жидкостей, а также попаданием внутрь изделия посторонних предметов, животных, насекомых и т.д.;
- использования изделий не по назначению;

Особенности изделий из массива дерева.

Дерево это - натуральный материал, поэтому каждому изделию из древесины присущи свои форма, цвет и структура древесных волокон. Особенности натурального дерева характерны тем, что структура, форма и цвет не являются постоянной и повторяющейся величиной. При обработке древесины невозможно добиться однородности всех показателей и всегда имеются участки, где структура волокон отличается друг от друга и тональность цвета меняет свой оттенок, в зависимости от плотности того или иного участка древесины. Совокупность всех этих факторов делает в итоге изделия из дерева "живыми", естественными и красивыми.

Перед сборкой:

1. **Проверьте вид и целостность деталей в упаковке.** Претензии по их повреждениям принимаются только у изделий БЕЗ следов сборки;
2. **Сохраните упаковку до окончания сборки.** При выявлении в процессе сборки брака и некомплектности изделия необходимо сохранять упаковку до момента выезда к Вам представителя торговой компании.
3. **Проверьте количество деталей и фурнитуры по перечню комплектовочной ведомости, разберите фурнитуру на группы.** Предприятие-изготовитель оставляет за собой право вносить конструктивные изменения в изделия, заменять фурнитуру и метизы на аналогичные, не ухудшающие внешний вид и не влияющие на функциональные свойства изделия.
4. **Соблюдайте порядок сборки, данный в этой инструкции!** При не соблюдении инструкции по сборке и эксплуатации, с компании-производителя снимаются гарантийные обязательства.
5. **Перемещайте все детали бережно, без рывков, укладывайте устойчиво, избегайте их падений и ударов!**
6. **Сборку рекомендуется проводить на упаковке или другой мягкой подложке.**



Комплектовочная ведомость кровати
 КМД-28 «Барна» («Барна»)
 Сп. место 1400/1600 x 2000 мм.

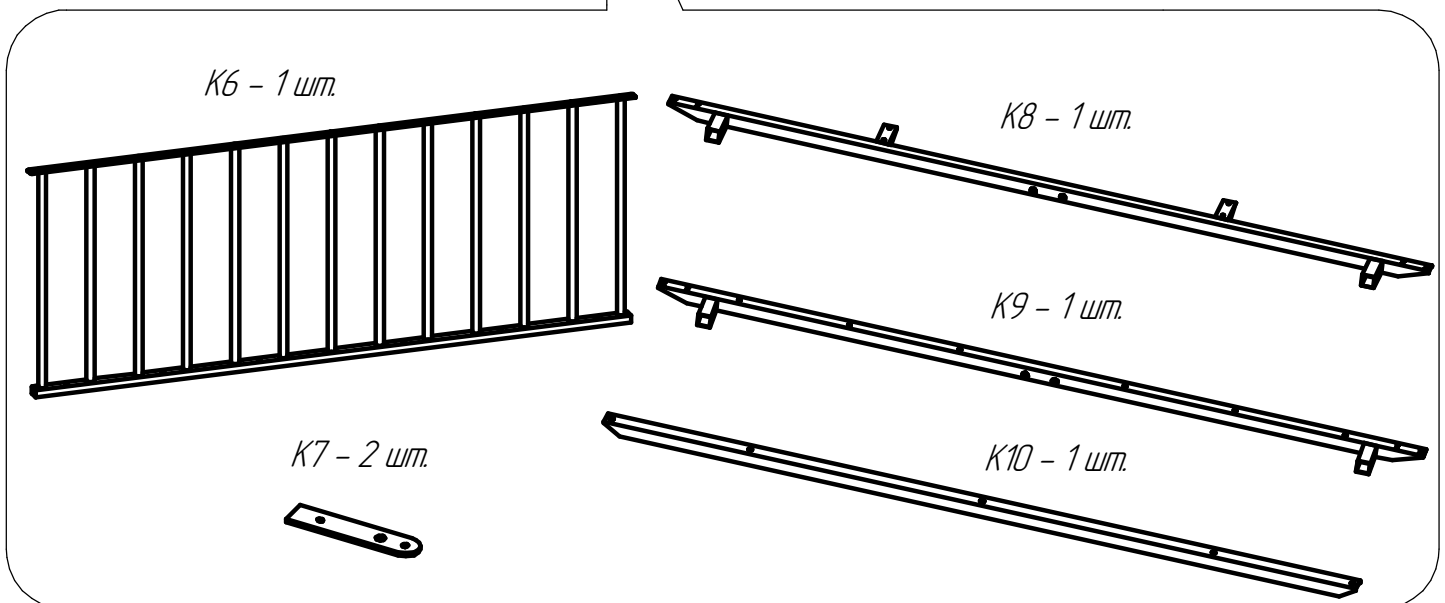
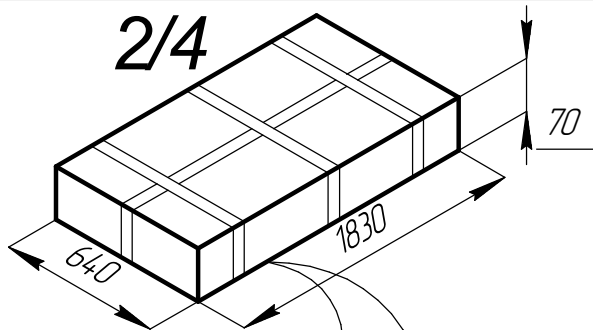
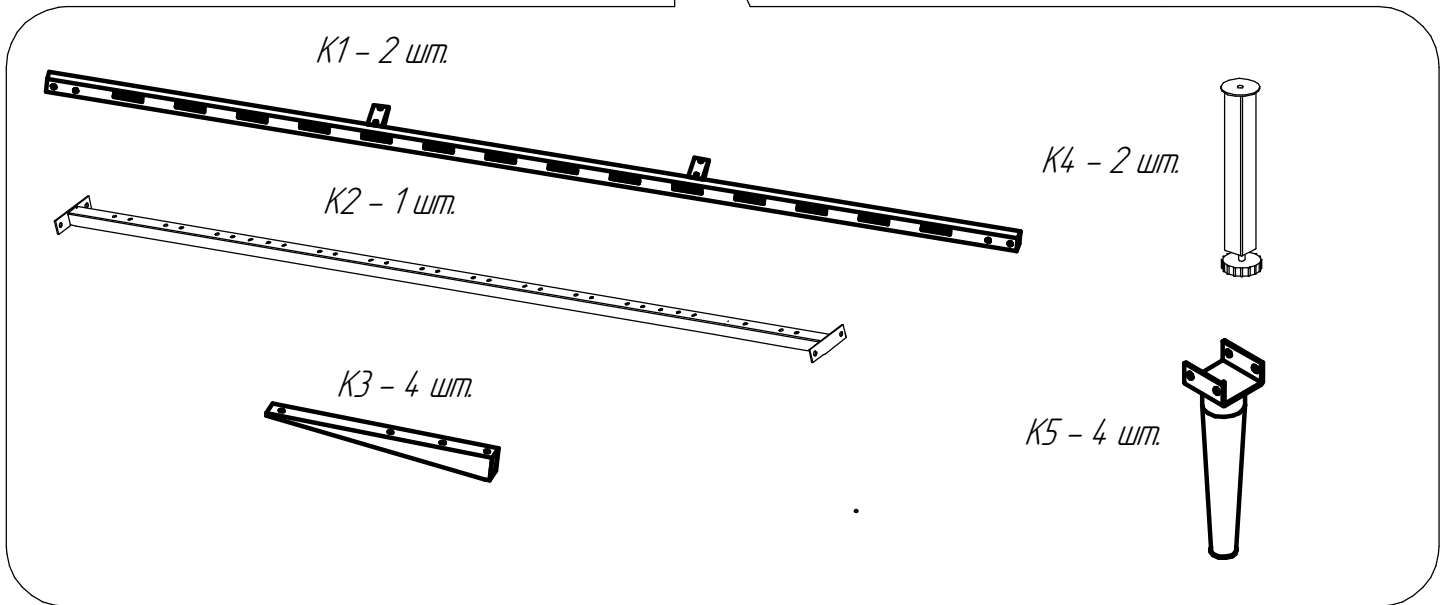
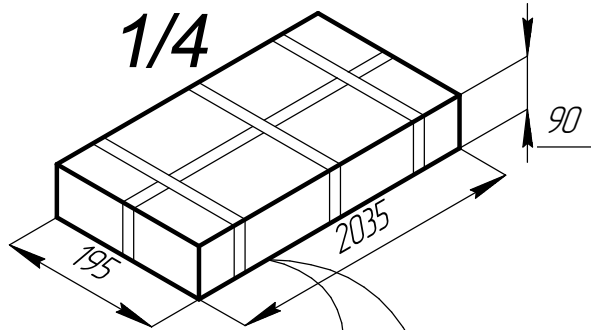

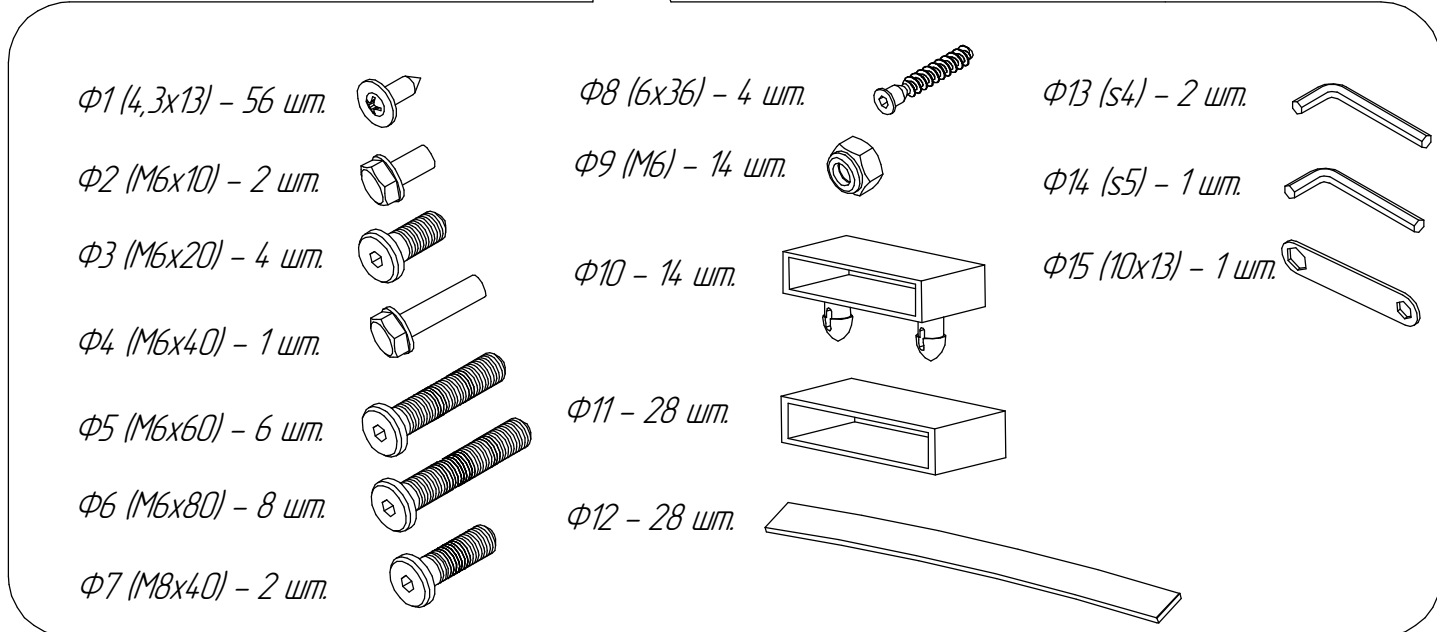
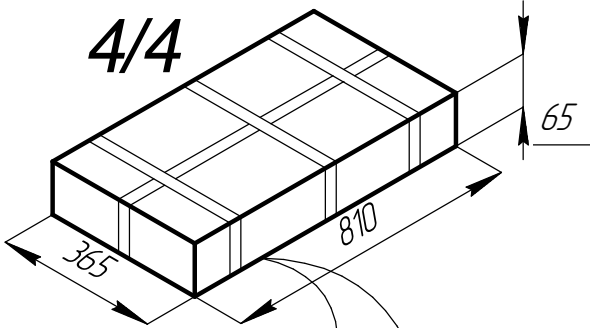
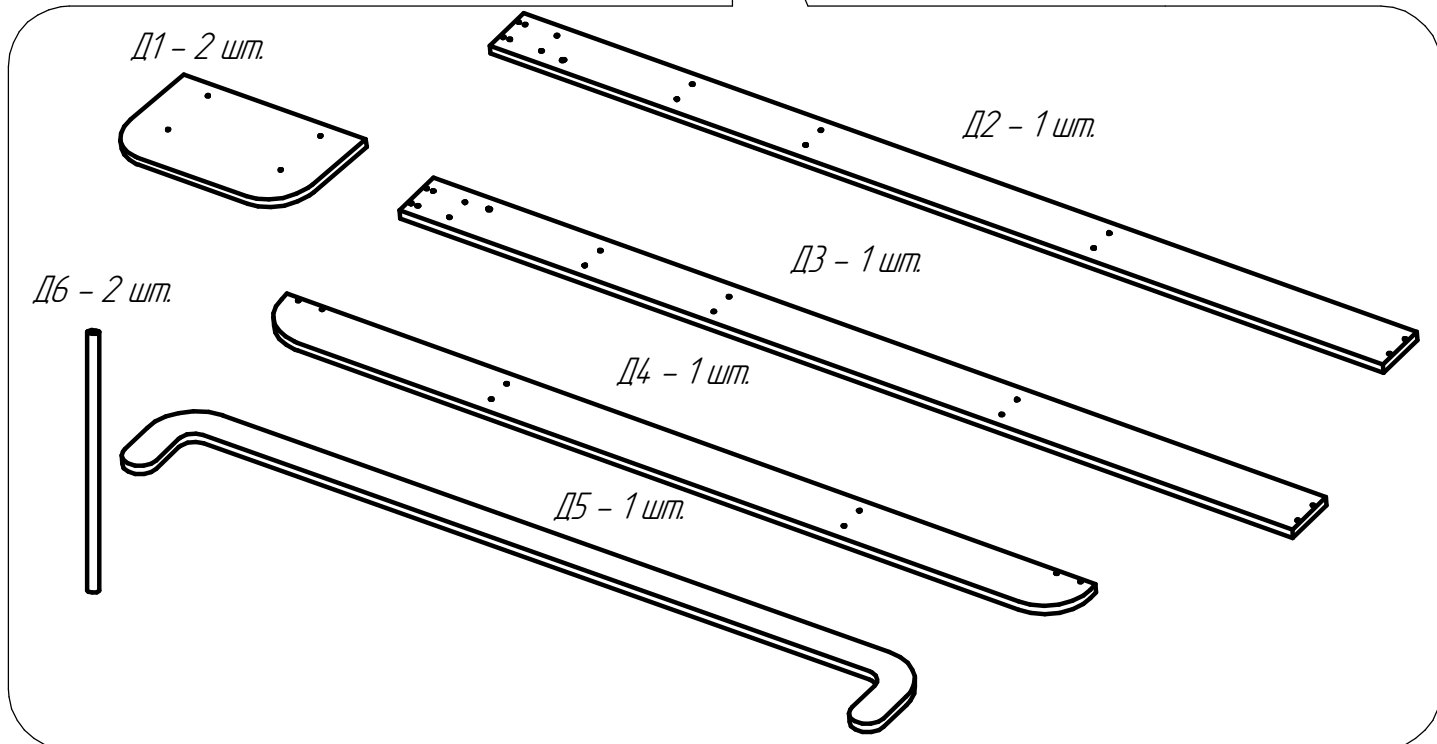
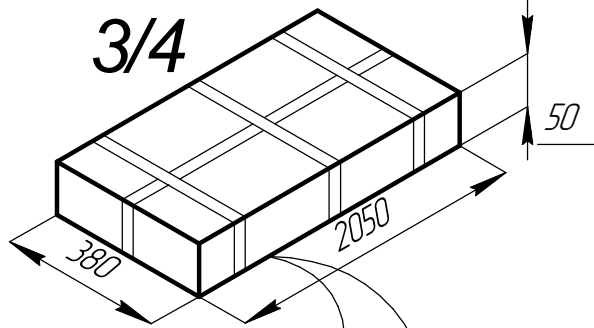

1

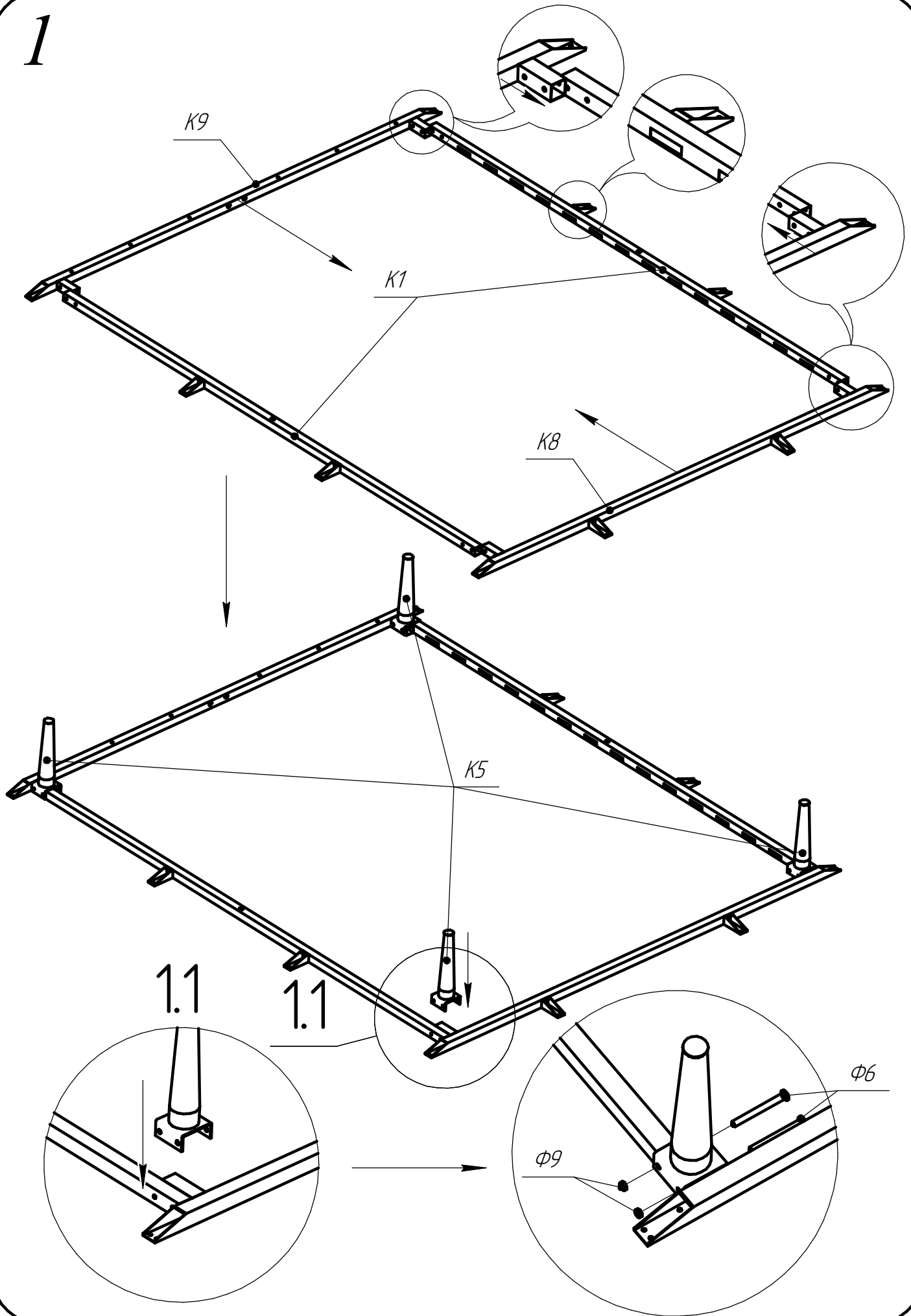

2

Ориентир
(сквозное отверстие)

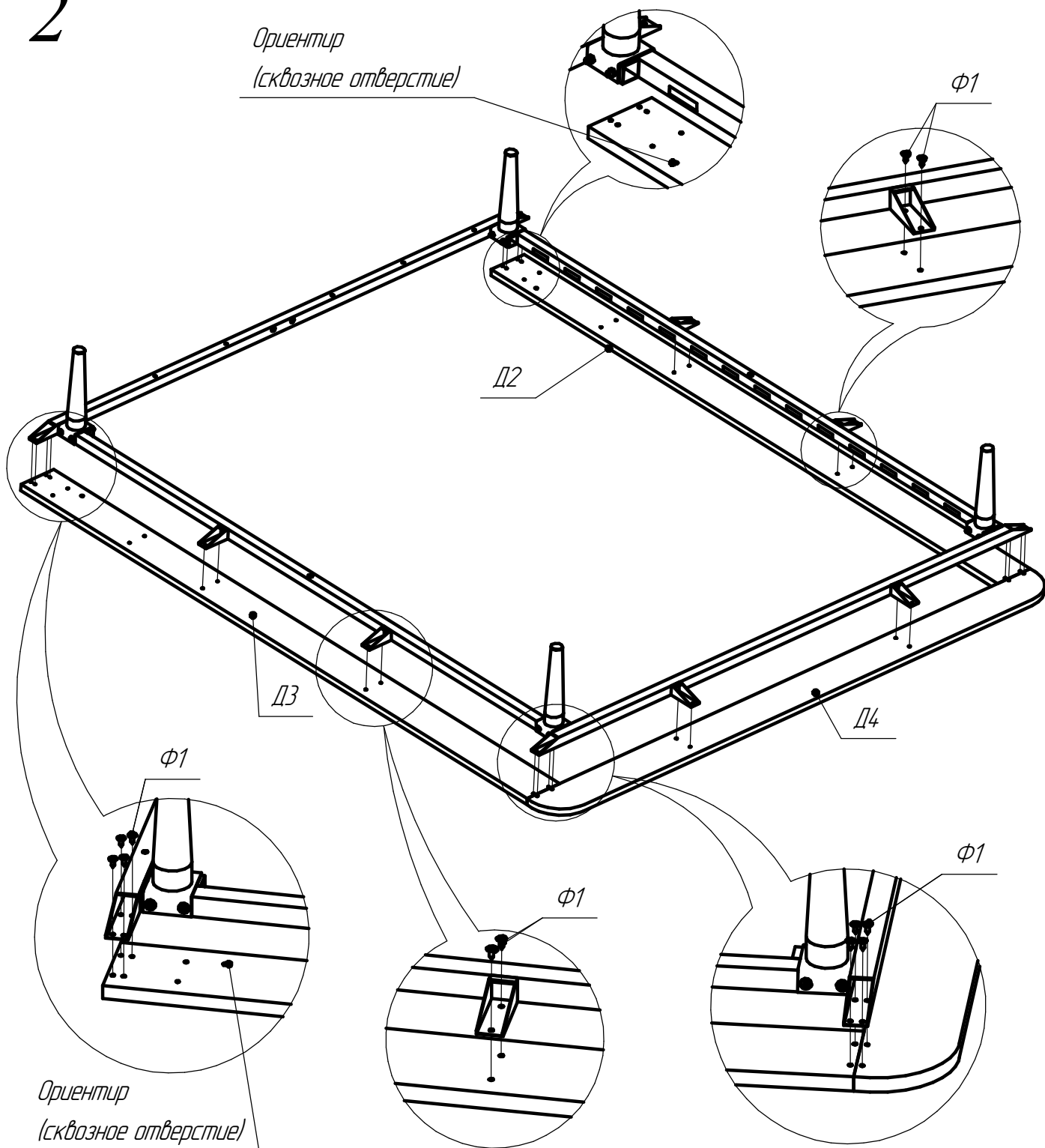

Ориентир
(сквозное отверстие)

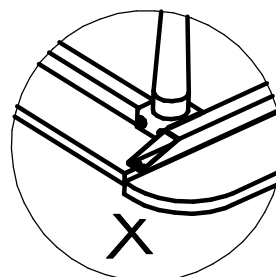
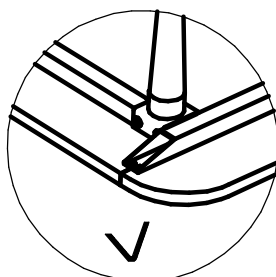
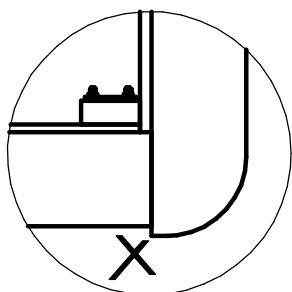
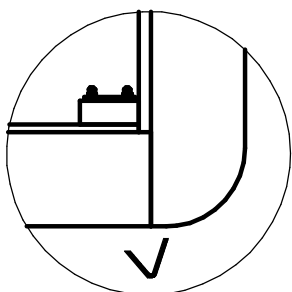

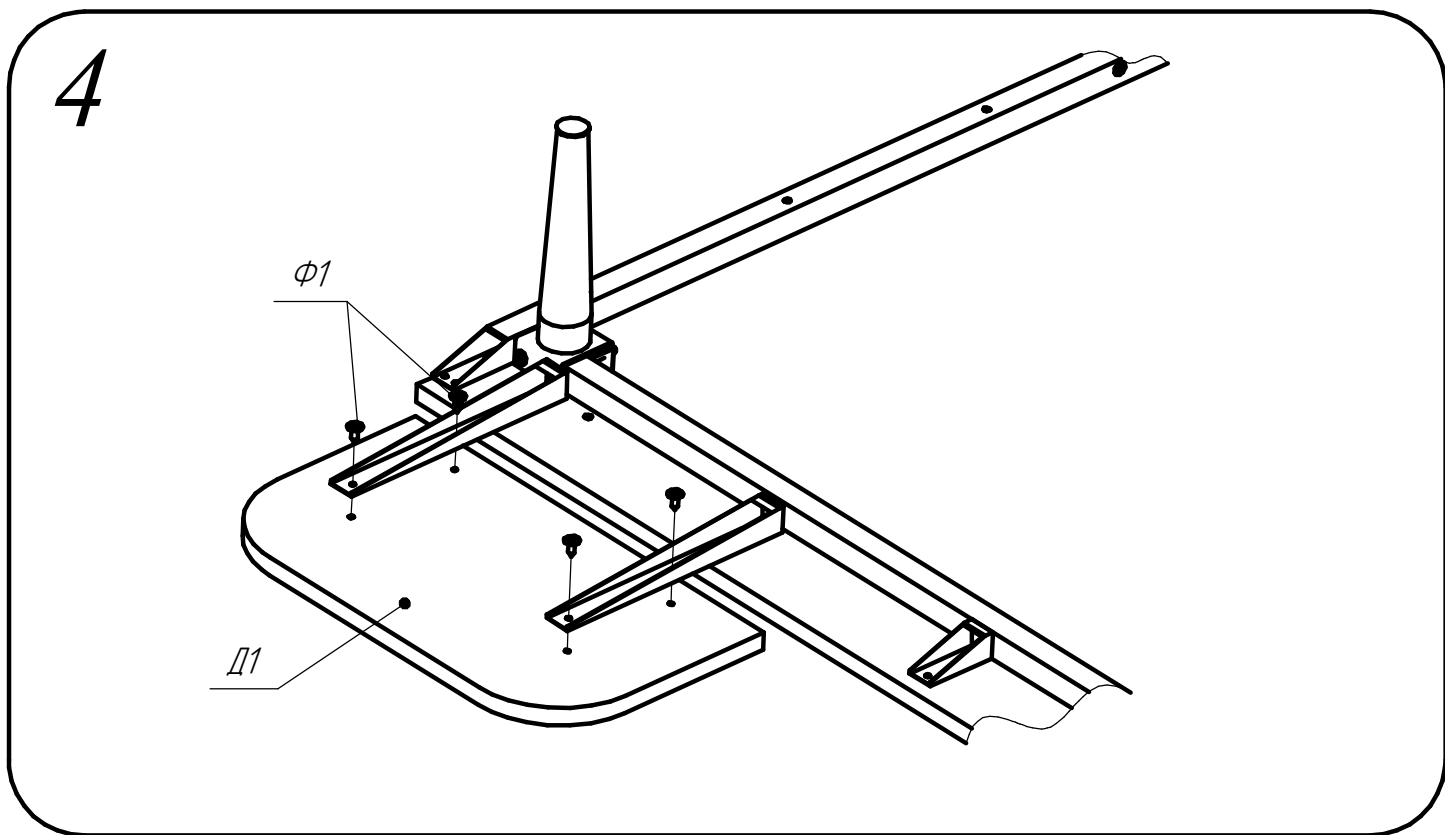
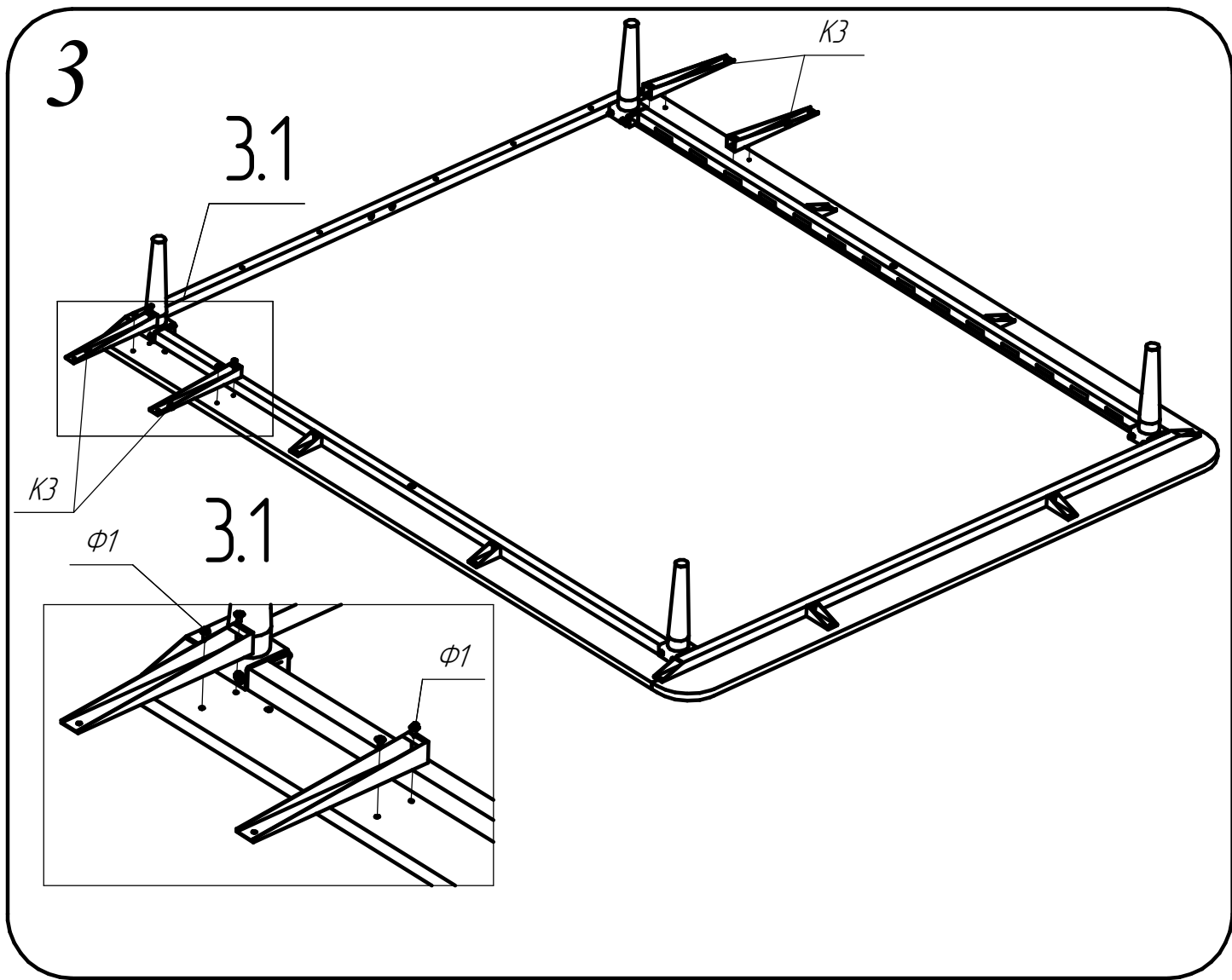

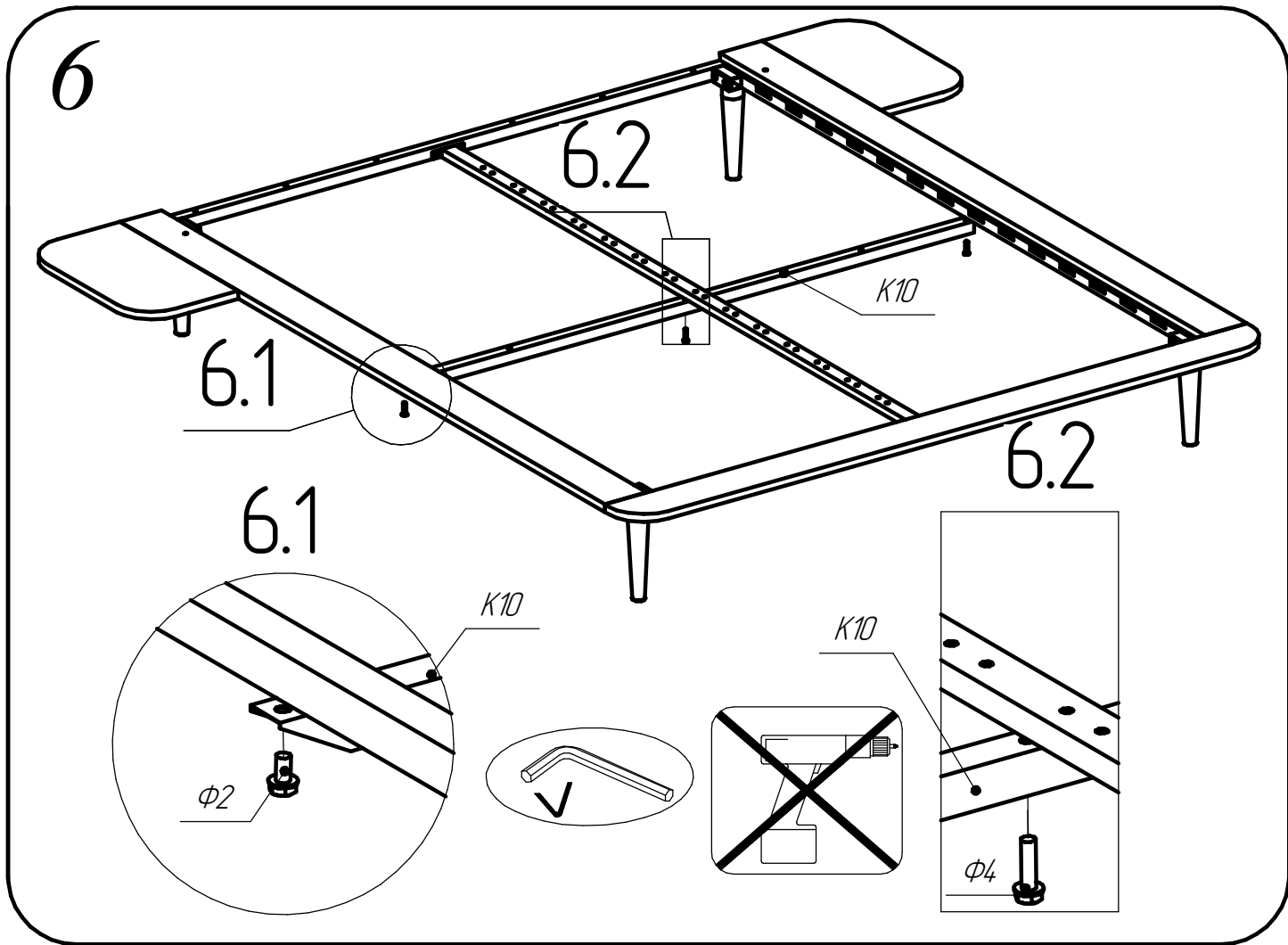
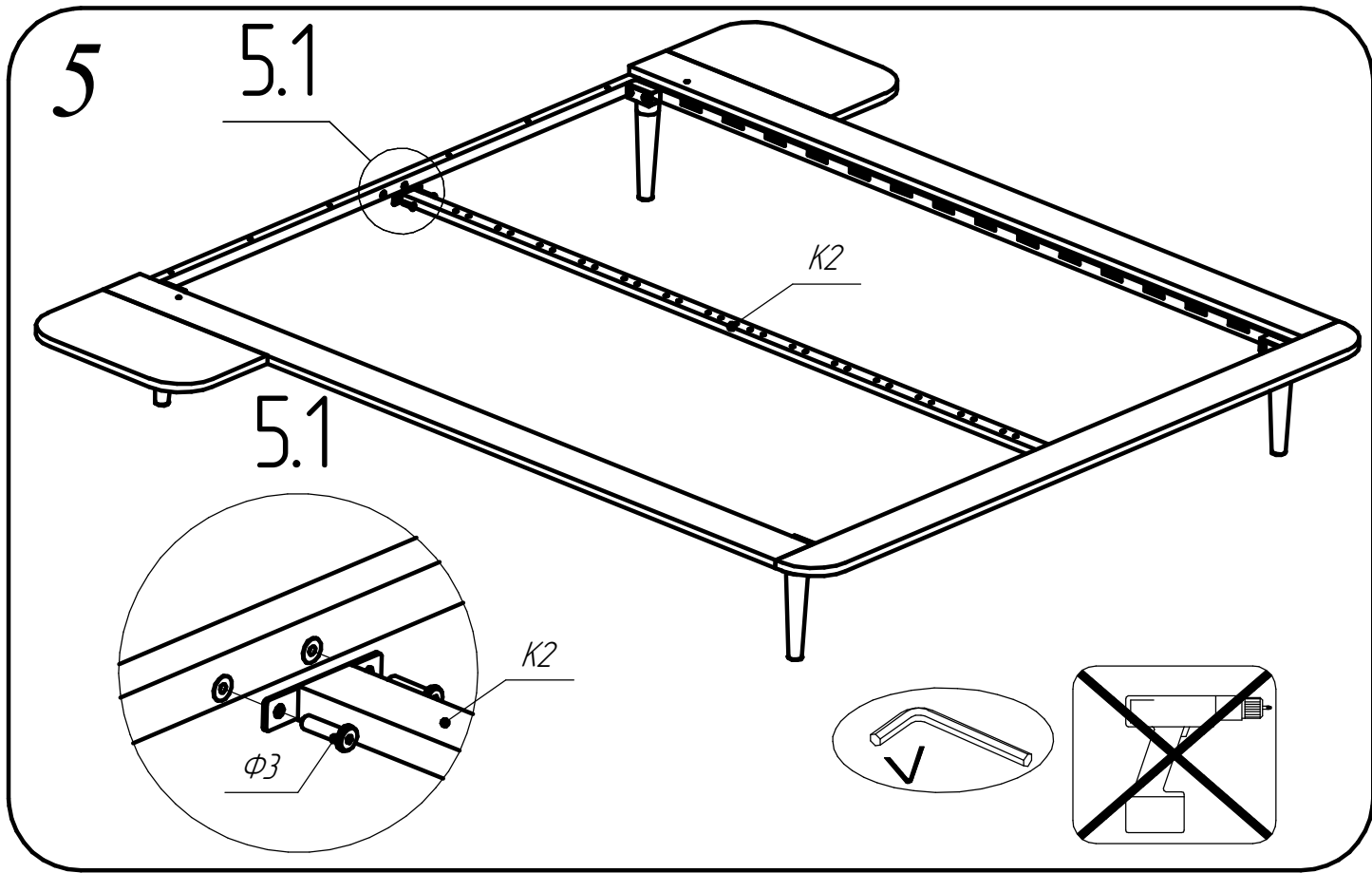

7

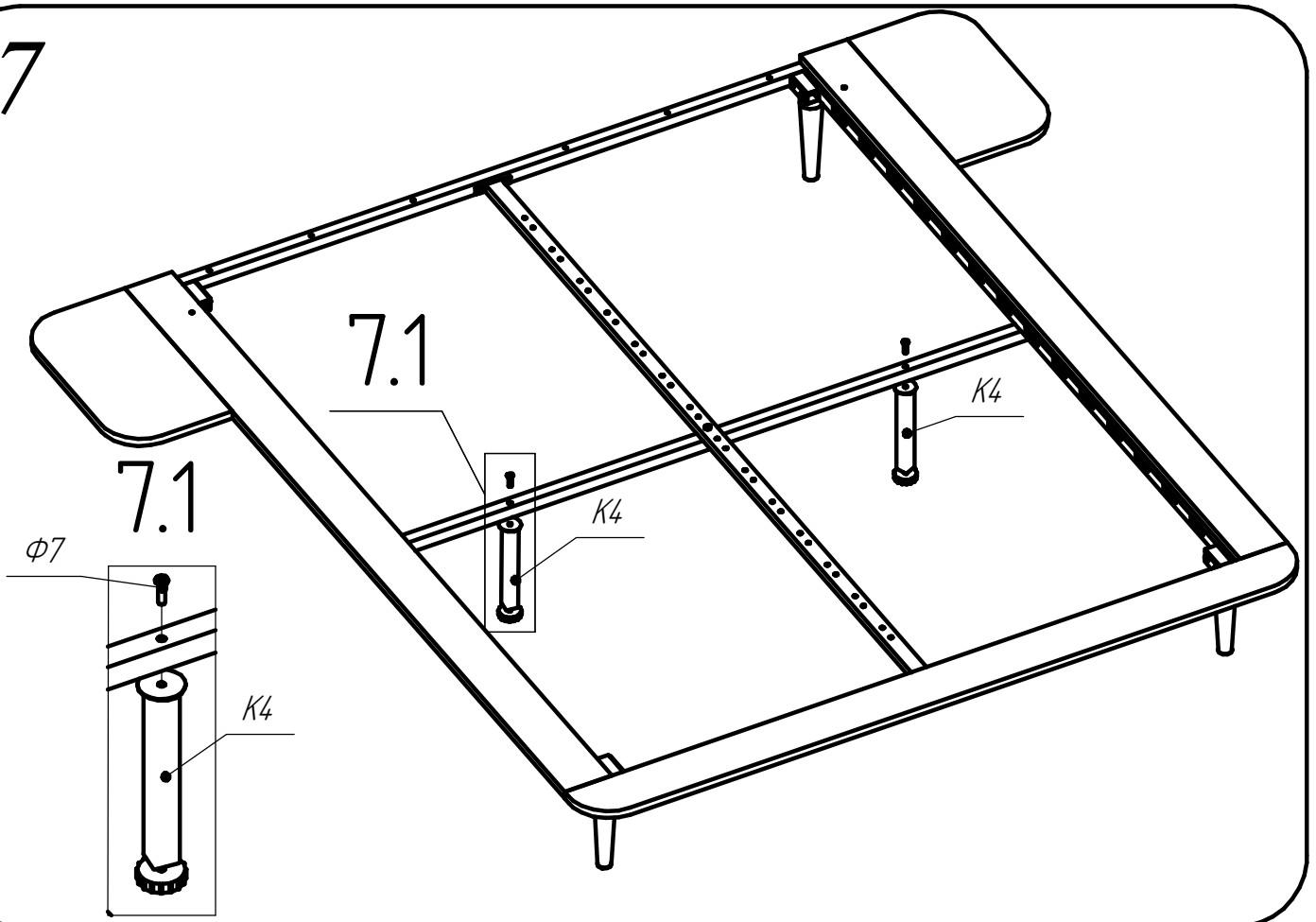

8

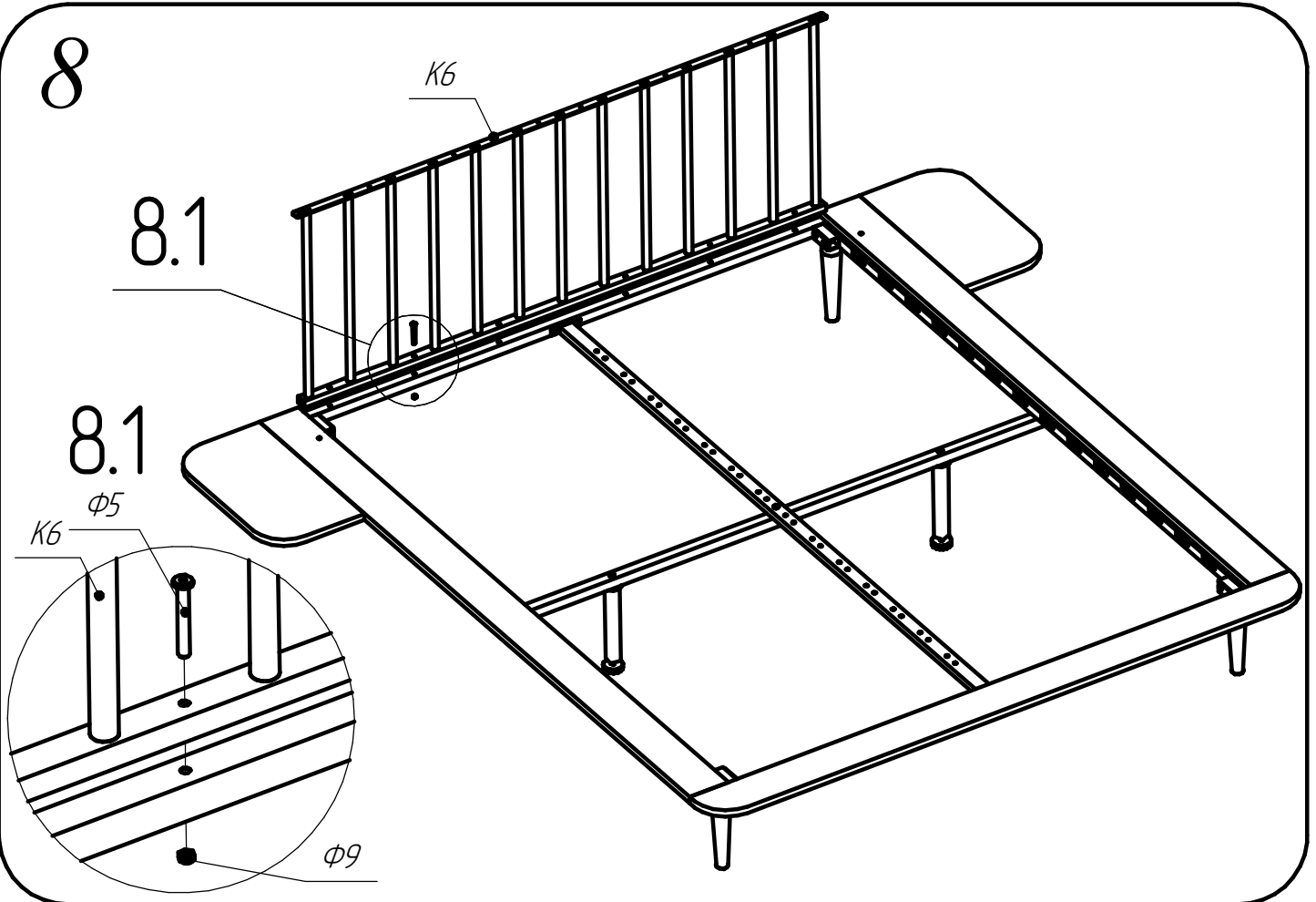

9

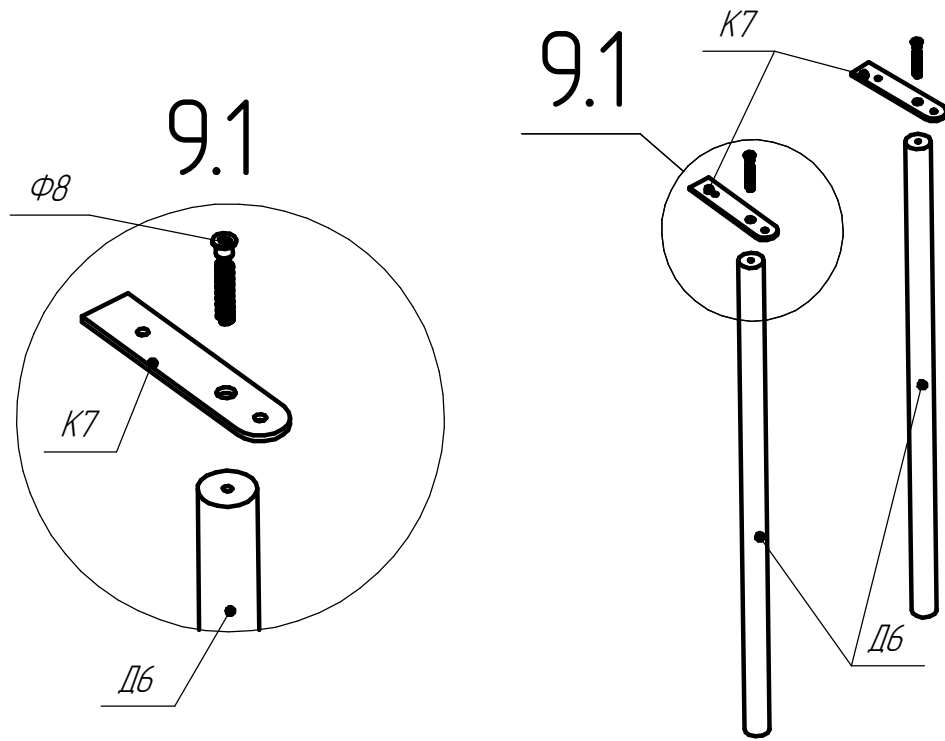

10

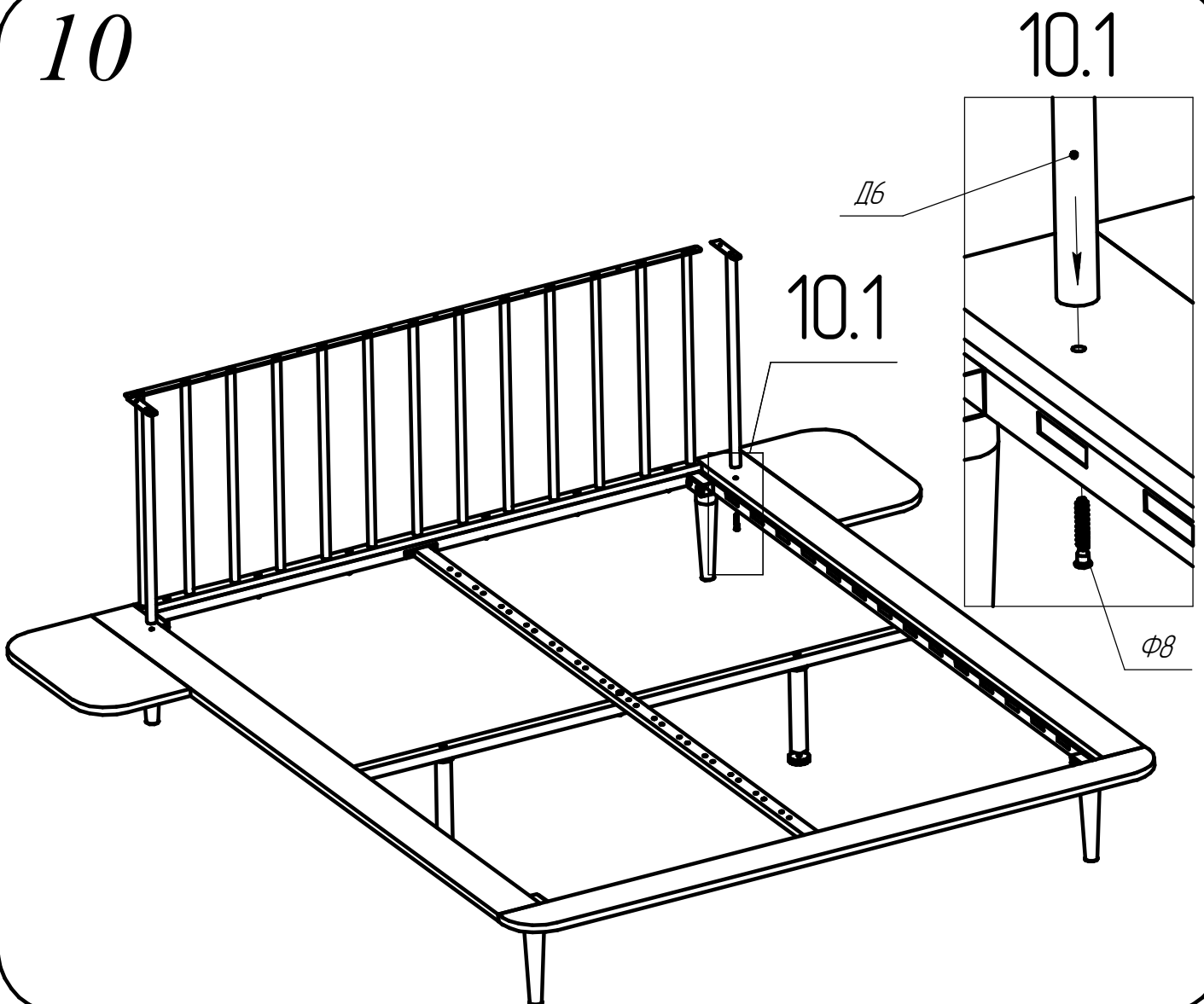

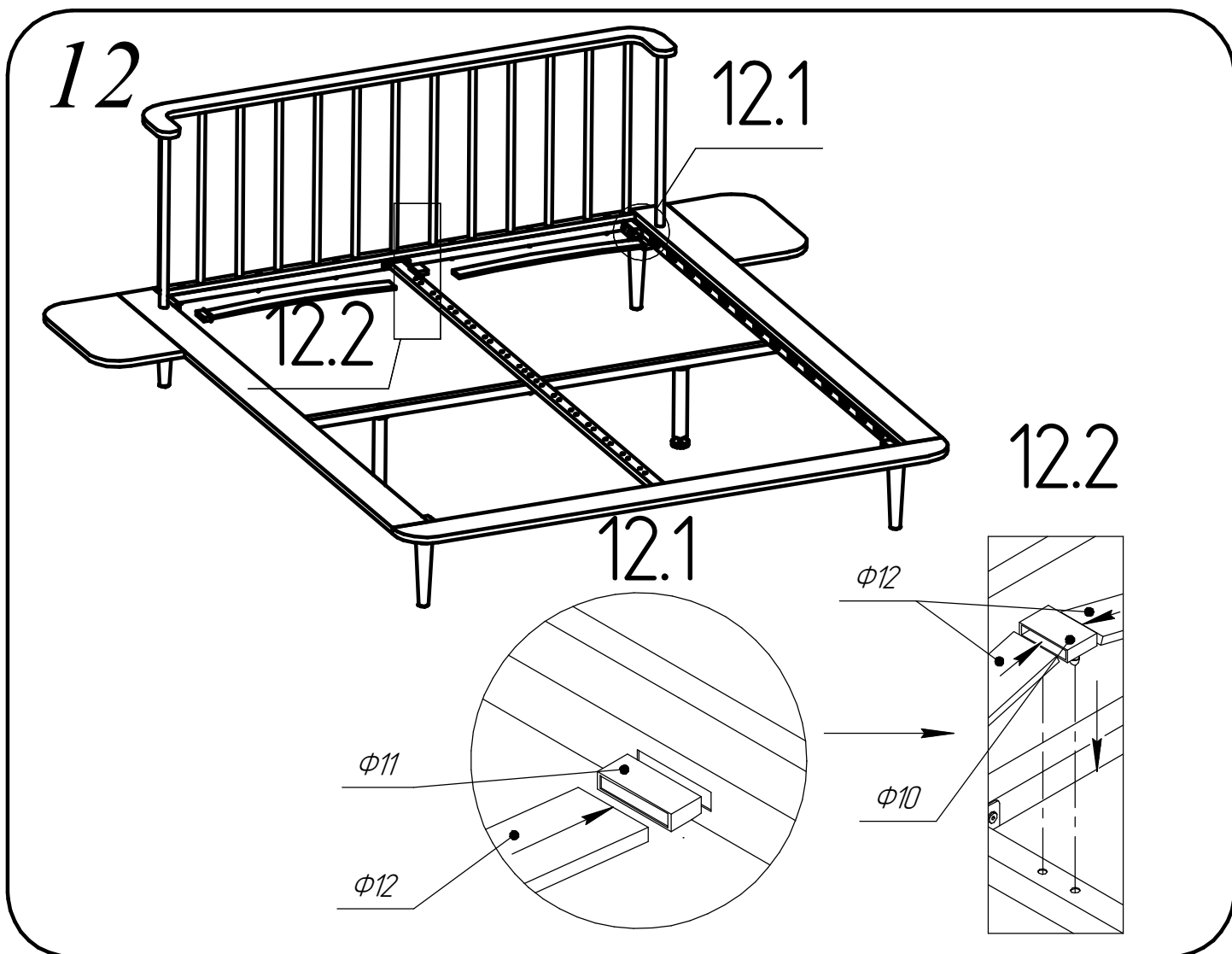
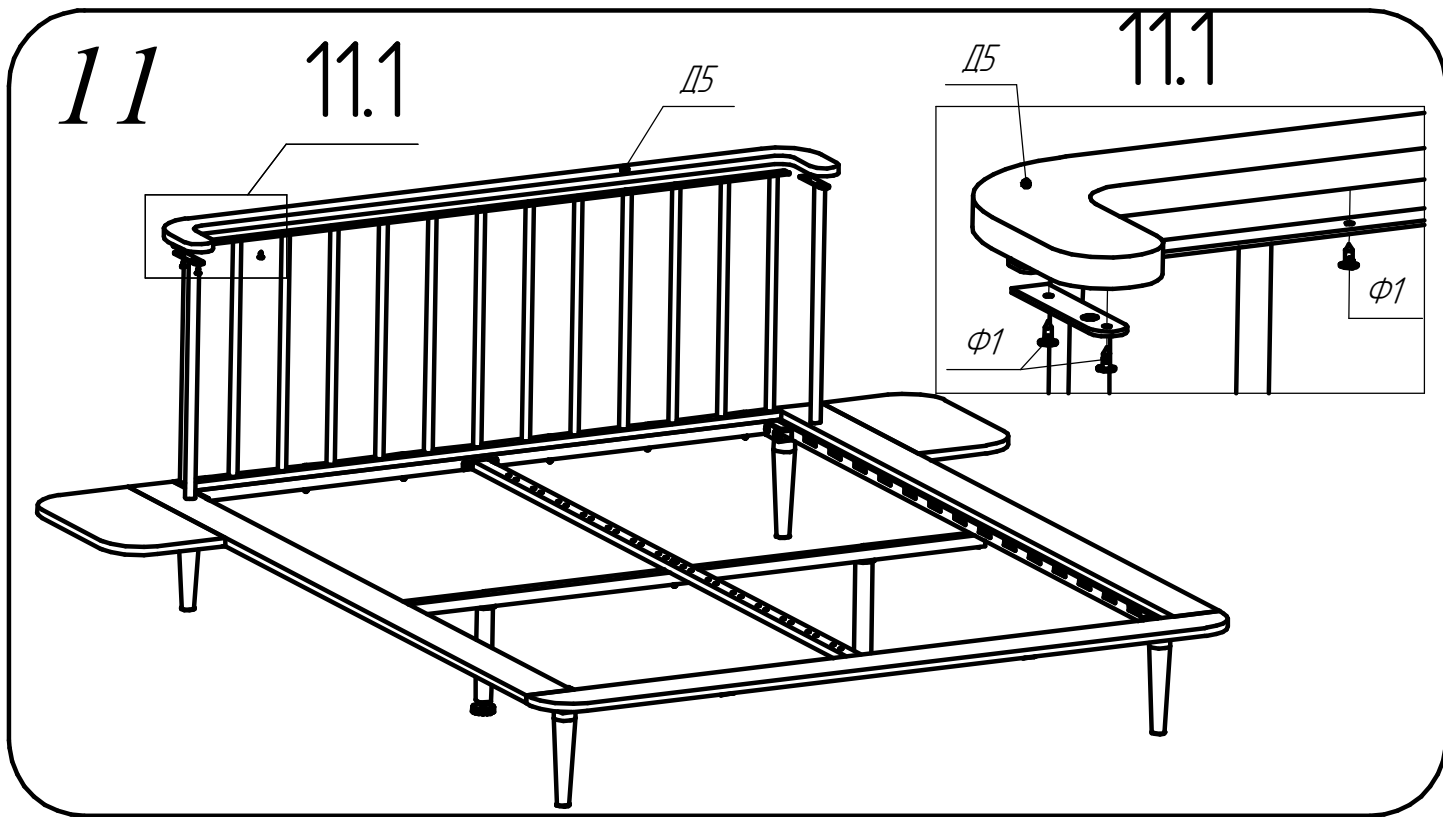

Инструкция по сборке кровати КМД-28 «Варна» («Барна») Версия 1 от 18.09.2023